

## SZCZEGÓŁ KONSTRUKCYJNY

obrzeże chodnikowe

warstwa ścieralna z asfaltobetonu AC8S gr. 3cm koloru szarego/czerwonego  
warstwa wiążąca z asfaltobetonu AC11W gr. 4cm  
podbudowa z kruszywa łamanego stabilizowanego mechanicznie gr. 15cm  
warstwa odcinająca z piasku gr. 10cm

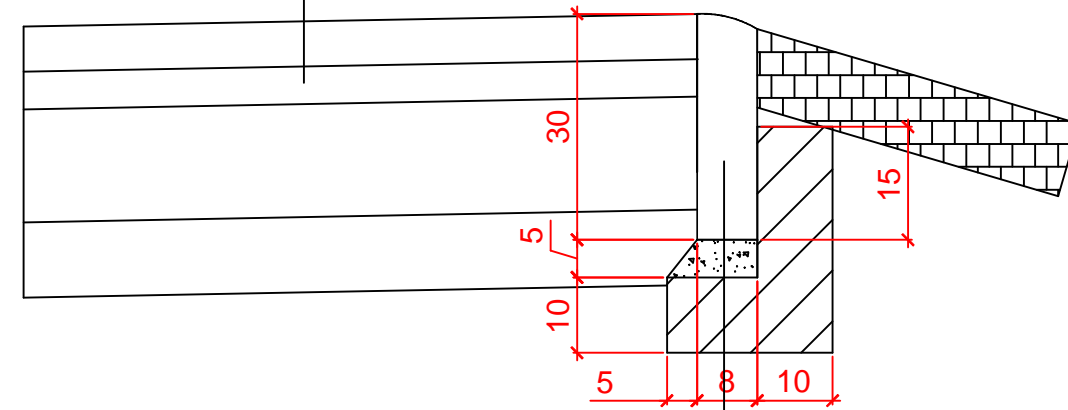

proj. ścieżka pieszo-rowerowa

obrzeże chodnikowe 8x30cm  
podsypka cement.-piaskowa 1:4 - gr. 5cm  
ława z betonu - C12/15

## SZCZEGÓŁ KONSTRUKCYJNY

krawężnik wystający

warstwa ścieralna z asfaltobetonu AC8S gr. 3cm koloru szarego/czerwonego  
warstwa wiążąca z asfaltobetonu AC11W gr. 4cm  
podbudowa z kruszywa łamanego stabilizowanego mechanicznie gr. 15cm  
warstwa odcinająca z piasku gr. 10cm

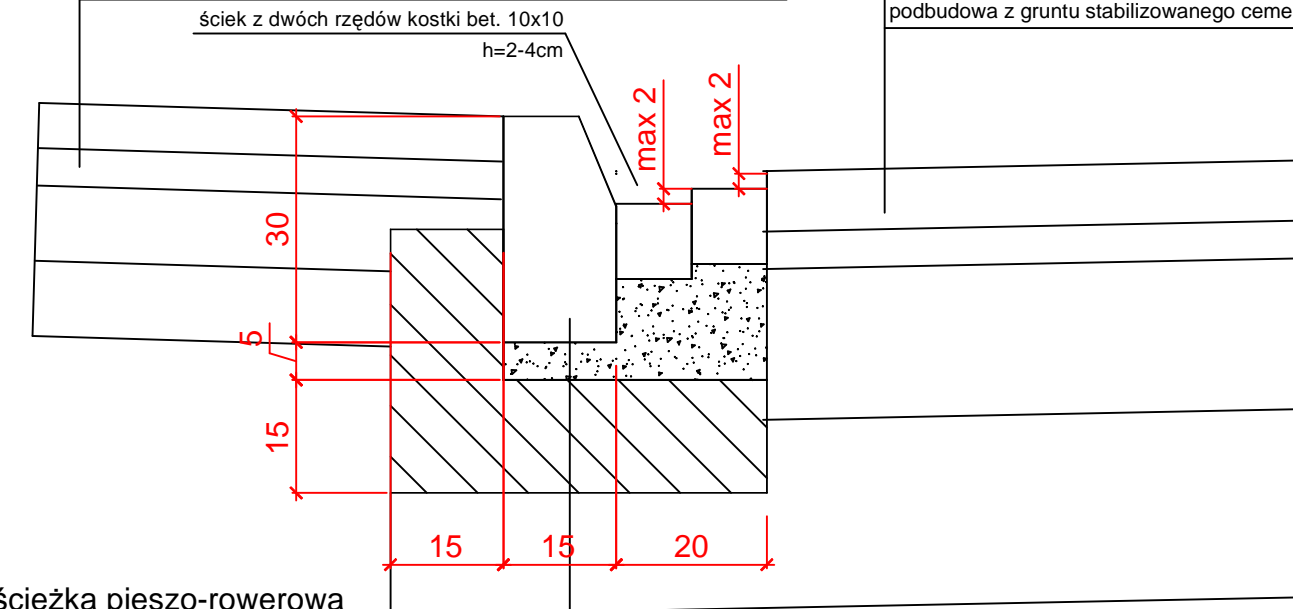

proj. ścieżka pieszo-rowerowa

krawężnik betonowy - 15x30cm  
podsypka cement.-piaskowa 1:4 - gr. 5cm  
ława z betonu - C12/15

proj. jezdnia

warstwa ścieralna z asfaltobetonu AC8S gr. 4cm  
warstwa wiążąca z asfaltobetonu AC16W gr. 6cm  
podbudowa z asfaltobetonu AC22P gr. 8cm  
podbudowa z kruszywa łamanego stabilizowanego mechanicznie 0/31,5mm gr. 20cm  
podbudowa z gruntu stabilizowanego cementem o  $R_m=2,5MPa$  gr. 15cm

## SZCZEGÓŁ KONSTRUKCYJNY

krawężnik wystający

warstwa ścieralna z asfaltobetonu AC8S gr. 3cm koloru szarego/czerwonego  
warstwa wiążąca z asfaltobetonu AC11W gr. 4cm  
podbudowa z kruszywa łamanego stabilizowanego mechanicznie gr. 15cm  
warstwa odcinająca z piasku gr. 10cm

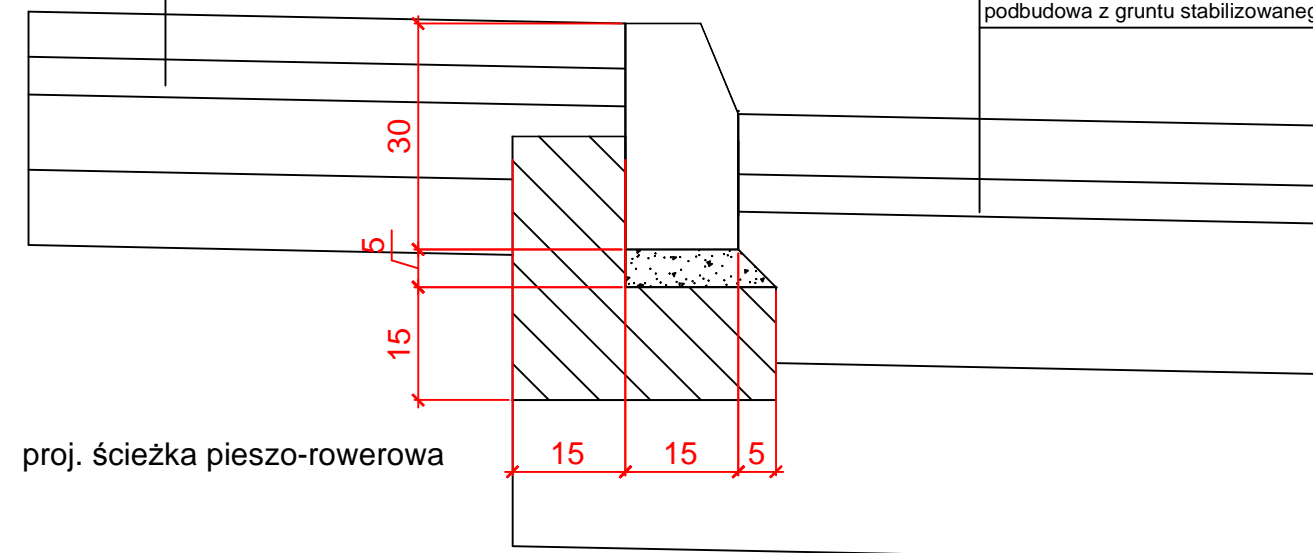

proj. ścieżka pieszo-rowerowa

warstwa ścieralna z asfaltobetonu AC8S gr. 4cm  
warstwa wiążąca z asfaltobetonu AC16W gr. 6cm  
podbudowa z asfaltobetonu AC22P gr. 8cm  
podbudowa z kruszywa łamanego stabilizowanego mechanicznie 0/31,5mm gr. 20cm  
podbudowa z gruntu stabilizowanego cementem o  $R_m=2,5MPa$  gr. 15cm

		Biuro Projektów Drogowych ul. Moniuszki 22/5 86-300 Grudziądz NIP: 876-20-40-798 REGON: 871524390		adres do korespondencji: Biuro Projektów Drogowych ul. Kulerskiego 11 86-300 Grudziądz		tel. kom. 602 104 890 email: biuro@bpd.net.pl http://www.bpd.net.pl	
		INWESTOR: <b>GMINA MIASTO WĄBRZEŻNO</b> ul. Wolności 18 87-200 Wąbrzeźno					
INWESTYCJA: <b>PRZEBUDOWA ULIC: 750 LECIA WĄBRZEŻNA I WIŚNIOWEJ W WĄBRZEŻNIE</b>							
NAZWA RYSUNKU: <b>SZCZEGÓŁY KONSTRUKCYJNE</b>				SKALA: <b>1:10</b>	BRANŻA: <b>Drogowa</b>		
FAZA: <b>PROJEKT BUDOWLANY</b>		DATA: <b>07.2016r.</b>		NR ARKUSZA: <b>D3.1</b>			
FUNKCJA:	AUTOR:	NR UPRAWNIENI	BRANŻA	PODPIS			
PROJEKTANT	inż. Piotr Mankiewicz	ABIT-OT/7132/33/2000	DROGOWA				
OPRACOWANIE	Patryk Schultz		DROGOWA				